

Exposition au rez-de-chaussée

Les Hauts de Turnepenche

Arlt

Arlt est un duo qu'on pourrait dire à la fois très contrasté et très complémentaire. Sing Sing écrit des choses qui sont à la chanson ce que le graffiti est à la peinture murale. Eloïse Decazes leur donne souffle, chair, les remplit d'air, de trous, de greffes étranges. Avec ses intuitions à elle, il bricole des idées qu'elle transforme à son tour en forces. Ensemble ils font de tout ça, finalement, des animaux qui parlent, des plantes carnivores, des bulletins météos convulsifs, des plaisanteries pas drôles, des commotions, des émotions, des courts-circuits.

Arlt, primitivement, n'est pas un duo de plasticiens. Primitivement, Arlt fait des chansons, des concerts, des disques. Le dernier, *Turnetable*, a été écrit, composé, enregistré et mixé à Thiers. Comme Thiers tout dans ce disque tourne, tout dans ce disque penche. Comme Thiers il est rempli de trous, de béances et de fantômes.

A la très généreuse invitation du Creux de l'enfer, Arlt commet sa première exposition. C'est à dire qu'il met en espace son vocabulaire poétique et musical, ses motifs, ses manières, ses marottes. En espace, en volume : en quelque chose qui se traverse à pied. Qui se regarde et qui se pense, qui se rêve et dont il sera loisible de rire ou de s'épouvanter. De rejouer ce qu'il faut se résoudre à appeler leur « univers » dans un espace d'exposition. Le rejouer et l'expérimenter avec des objets, des installations, des concepts, de la matière sonore et plastique, du commentaire, du pastiche, des hommages, des convocations.

Eloïse Decazes et Sing Sing s'improvisent ici à la fois plasticiens, donc, et commissaires-prospecteurs délurés (ils accueillent parmi les leurs propres, quelques œuvres d'autres artistes, des citations en pagaille, des évocations plus ou moins frontales) et adeptes de l'auto-vandalisme.

L'art du duo Arlt est un art qui se veut quelque peu spirite. Le tourne-disque (*turntable* en anglais, que le titre de son dernier disque dote d'un « e » fantôme et fantaisiste « turnetable ») fait tourner les tables et convoque, invite, réveille les morts et les fait déborder. Chez Arlt, ce qu'on appelle communément des « influences » sont des fantômes qui hantent l'œuvre. En aucun cas ce ne sont des « références » (pouah !)

Arlt aime les théories biscornues, les soudaines effusions comiques, les hémorragies lyriques passagères. Et les trous, les assemblages contre nature, les malentendus heureux.

Arlt invente des stratégies déceptives considérant que la beauté ne se laisse pas approcher trop brutalement. Pour autant, la beauté lui importe.

Arlt ne sait pas à l'avance ce qui va advenir. Une chanson, un disque, une performance, une exposition est toujours une espèce de minuscule enquête baroque où élucider le pourquoi de la chanson, du disque, de la performance, de l'exposition.

Arlt donne des formes vouées à demeurer énigmatiques. Plus on les explique, plus leur mystère s'épaissit, ce qui est très bien. Arlt donne avec son travail de nombreuses clés sans dire dans quelles serrures elles vont (ou alors, méfiez-vous c'est sûrement un piège)

Arlt fait dégringoler ses motifs aux confins dégradés de la poésie, du cartoon, du slapstick, du petit machin forain et du mélo flamboyant. Turnepenche, enfin, est quelque chose comme le double carnavalesque de Thiers. Le carnaval on le sait inverse tout, notamment le haut et le bas. Aussi, pour grimper dans les hauts de Turnepenche, faut-il dégringoler dans les bas de Thiers. C'est ici.

Cette exposition abrite des oeuvres de :

Marie Losier, Simon Fravega, Bertrand Belin, Julien Ethoré-Bonet, Akapan (Thomas Andrzejewski), Ocho Gambas (Gauthier Plaetevoet & Ophélie Manches Longues).

Les pistes musicales et/ou sonores sont issues de l'album *Turnetable*, son enfer, son purgatoire et sa corbeille. Elles ont été jouées par Arlt, Gilles Poizat, Jérémie Sauvage et Ernest Bergez. C'est Eloïse Decazes qui a fait le montage, avec le concours d'Ernest Bergez.

Elle présente également des pièces conçues et plus ou moins réalisées par Eloïse Decazes et Sing Sing avec le précieux concours de Ludovic Jouet, Delphine Grimaud et Aurélien Abrioux.

Cette exposition contient des titres d'œuvres ou des citations plus ou moins exactes de :

Arlt, Valère Novarina, Albane Prouvost, Eugène Savitzkaya, Raoul Ruiz, Rudolph Dirks, Gilbert Keith Chesterton, Witold Gombrowicz, Fluxus, Laurent Achard, Jean Dubuffet, Arthur Cravan, Charles-Albert Cingria, Pier Paolo Pasolini, Blaise Pascal, Maurice Sendak, Louis Scutenaire, Claude Ponti, Fernand Deligny, Jérôme Rothenberg, Victor Rasso, La cie du Zerep, Alain Guiraudie, Isaïe, Alfred Hitchcock, Céline Minard, Ossip Mandelstam, Anne Serre, Louis Watt Owen, David Bosc, Ivar Ch'vavar, Claude Gaignebet, Joseph Delteil, Little Richard, Jean Giono, Chaval, Gregory Delaplace, Fredi Mürer, , Amélie Lucas-Gary, Jean-Pierre Mocky, E.C Segar, Jack Spicer, Tertullien, Georges Herriman, Manoel de Oliveira, Alfred Jarry, Kitty Crowther, Leo Mc Carey, Aksak Maboul, Adolfas Mekas, Alfred Jarry (Le name dropping est un spiritisme !)

Exposition à l'étage

Kino Volcano

Marie Losier

Kino Volcano est un cinéma en forme de volcan, rêvé puis construit et peint à Thiers par Marie Losier. Il s'agit du volcan d'Auvergne que la ville de Thiers n'a jamais eu ! Ainsi le décrivent Florian Caschera et Eloïse Decazes du duo Arlt dont le clip de La Nature est projeté dans ce décor. On y voit les personnages d'une troupe chantant, défilant, dégringolant dans les rues de Thiers. Derrière eux, une grande peinture de forêt définit elle aussi le cadre d'un paysage de fond, celui-là même qu'Arlt a installé en fond de scène à l'étage inférieur. D'un espace à l'autre et par un jeu d'échos, de répétitions, de renvois, les deux expositions se contaminent, par des galets parsemés sur le chemin du visiteur, mais aussi par l'accrochage de dessins de Marie chez Arlt ou l'apparition visuelle d'Eloïse et Florian dans ses installations. C'est ainsi que se nourrit l'œuvre de Marie Losier, en conviant les amis et les compagnons de route à participer intimement à son œuvre.

Son travail se construit tout d'abord derrière la caméra et s'enrichit depuis quelques années de nouvelles pièces telles que des installations vidéo, des boîtes à films, des dessins de personnages, des céramiques... Tout ce vocabulaire s'articule en une autofiction joyeuse et fantasmagorique, où se croisent des animaux fantastiques, des caméras molles qui prennent vie et cohabitent avec les amis dont elle réalise des portraits filmés ou dessinés. L'exposition présente essentiellement des nouvelles pièces, exposées pour la première fois en France, mais également des courts et moyens métrages plus anciens, témoins de la scène *underground* new-yorkaise que l'artiste a côtoyée pendant 25 ans.

Salle 1

Marie Losier nous accueille par un regard dessiné à l'huile sur une surface transparente, au sein d'un rideau qui happe et défie le visiteur. Ces larges yeux ouverts, tels des diaphragmes d'objectifs de caméra saisis dans les plis brodés d'un drapé bleu nuit, nous invitent à franchir le décor. L'univers de l'artiste se dévoile, mêlant des films se jouant des codes de la performance, du cinéma expérimental ou du slapstick¹ américain, des décors et dispositifs de visionnage de films inspirés par le théâtre forain, ainsi que des dessins organiques et burlesques où des personnages et des animaux se métamorphosent et s'hybrident.

Par-ci, par-là, des boîtes à films ou « petits cinémas individuels » - inspirés par les kinéscopes² et installés à la hauteur du regard de Marie Losier - diffusent de courts films, qu'elle réalise en parallèle de ses portraits longs, privilégiant ici une matière filmique plus fictionnelle, expérimentale et performative. Ils sont tantôt autonomes, fabriqués pour des expositions (*Excesso Chamalo*, *Flying Saucy*, *Lunch Break on the Xerox Machine*), tantôt composés de *rushes* non utilisés dans le montage final de moyens ou longs métrages (*outtakes*), comme dans *Felix au pays des merveilles* (2019), un format court réalisé en miroir du film de 50 minutes *Felix in Wonderland* (2019).

1. *Slapstick* est un terme anglophone utilisé pour décrire un genre comique spécifique. Il se caractérise par l'utilisation d'actions physiques exagérées, de chutes et de situations burlesques.

2. Appareil de visionnage individuel de séquences animées par un mécanisme de défilement inventé par Edison en 1890.

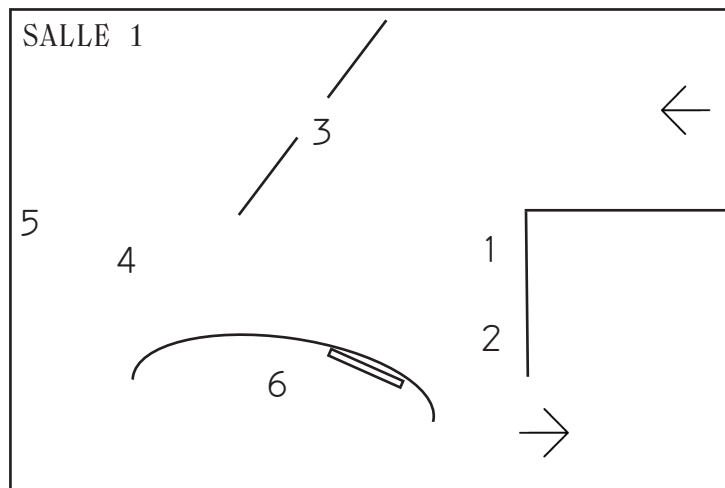

1. Marie Losier, Flying Saucey,
Film : 2006, 16mm, noir et blanc, muet, 3 minutes.
Boîte à film : 2021, perruque et acrylique sur bois, 34 x 40 x 42 cm
2. Marie Losier, Lunch Break on the Xerox Machine,
Film : 2003, 16mm, noir et blanc, muet, 3 minutes.
Boîte à film : 2021, paillettes, miroirs et acrylique sur bois, 33,5 x 37 x 40 cm
3. Marie Losier, If you like it don't watch it, 2022, tissu, monotype et techniques mixtes, 320 x 155 cm (x 2)
4. Marie Losier, Excesso Chamalo
Film : 2022, 16mm, couleur, son, 5 min 8 secondes
Boîte à film : 2021, bois, 32 x 38 x 38 cm
5. Marie Losier, Mary Go Round, 2024, monotype sur papier de riz, dimensions variables
Felix aux pays des merveilles (Hiboux)
Film : 2019, 3 minutes 42 secondes
Boîte à film : 2019, bois, mousse verte et acrylique sur bois, 38 x 38 x 38 cm
6. Marie Losier, Kino Volcano, peinture acrylique sur bois, 2024
Marie Losier & Simon Fravega, La Nature, 2022, clip pour l'album Turnetable de Arlt

Salle 2

Ce second espace s'apparente à une salle de cinéma aux allures de stand de fête foraine ou de train fantôme.

Tout d'abord, des céramiques luisantes et objets mous en tissu dévoilent la technique à l'œuvre dans le cinéma de Marie Losier : un projecteur et des caméras Bolex, des bobines de photographie et de cinéma super 8, 16 ou 35 mm. Tout ce matériel emblématique qui a permis le développement du cinéma au milieu du XXe siècle est fétichisé et contaminé par des plantes carnivores, des mains et des yeux humains. L'organique s'immisce au sein de la rigueur de la technique par l'intermédiaire du modelage de formes et de couleurs et semblent leur donner vie.

Ensuite, il vous faudra entrer à quatre pattes par la gueule monstrueuse et béante du rideau *Mouth me !*, dont les yeux brodés et cousus ne sont pas moins impressionnants, afin de pouvoir visionner une sélection de courts et moyens métrages réalisés par Marie Losier entre 2000 et 2022, mêlés à deux clips de l'album *Turnetable* de Arlt réalisés par Bertrand Belin et Julien Ethoré-Bonet. Inspirée des films de Buster Keaton ou Georges Méliès, mais aussi du cinéma underground et expérimental des frères Kuchar et Jonas Mekas, elle conçoit ses films au fil des voyages et des rencontres artistiques. Amis et partenaires de projets participent à sa joyeuse entreprise qu'elle initia dans les années 1990, lors de ses années new-yorkaises.

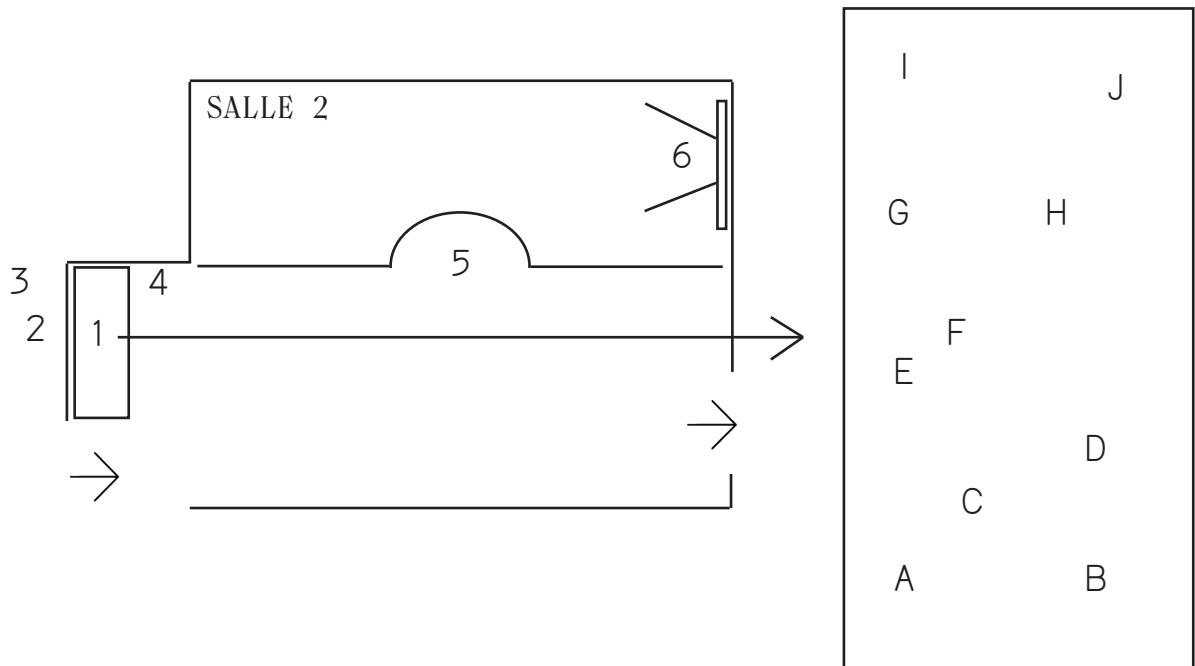

- 1.A. Marie Losier
Bobines de photographies et films, 2024, tissu
Boîtes Kodak, 2024, tissu, 10 x 10 x 3,5 (x5) cm
- 1.B. Marie Losier, Bobines 16mm et super 8, 2023, céramique, 9,5 x 10 x 2 / 7,5 x 7 x 2 cm
- 1.C. Marie Losier, Bobines 35mm, 2023, céramique, 7 x 6,5 x 5,5 cm
- 1.D. Marie Losier, Rewind, 2022, céramique, 26,5 x 49 x 5 cm, 21 x 11 x 2 cm (caméra) + 20 x 12 cm (main)
- 1.E. Marie Losier, Blink Me, 2023, céramique, 23,5 x 33,5 x 22 cm
- 1.F. Marie Losier, Click and Eat, 2023, céramique, 35,5 x 29 x 7,5 cm
- 1.G. Marie Losier, Shoot me, 2024, céramique, 34 x 26 x 11 cm
- 1.H. Marie Losier, Eye Me Lady, 2024, céramique, 27 x 20 x 5 cm et 32 x 39 x 10 cm
- 1.I. Marie Losier, Twist and shout, 2023, céramique, bois, 34 x 44 x 16 cm
- 1.J. Marie Losier, Take Up Reel, 2024, céramique, 11,5 x 12 x 1 cm
2. Marie Losier, Paper Shout, 2024, 44 x 27 x 11 cm
3. Marie Losier, Eye Me Lady #2, 2024, céramique, 22 x 22 x 6 cm
4. Marie Losier, Bloody Camera #1, 2022, peinture à l'huile sur papier de riz, 47 x 72 cm, avec cadre : 54 x 79 cm
5. Marie Losier, Mouth me!, 2024, textile, 280 x 600 cm
6. Projections de films (env. 85 minutes) :
- Eat my Makeup!, 2005, filmé avec une camera 16mm, couleur, 6 minutes (réalisation : Marie Losier)
- Taxidermisez-moi, 2021, filmé avec une camera 16mm, couleur, 10 min (réalisation : Marie Losier)
- Oh Bagnole, Arit, 2022, 3 minutes 50, (réalisation : Julien Éthoré-Bonet)
- Draw Me Now, 2007, filmé avec une camera 16mm, couleur et noir & blanc, 5 minutes (réalisation : Marie Losier)
- Manuelle Labor, 2007, filmé avec une camera 16mm, noir & blanc, 10 minutes (réalisation : Marie Losier)
- Slap the Gondola !, 2010, filmé avec une camera 16mm, couleur, 15 minutes (réalisation : Marie Losier)
- Blessing the animals, 2001, 3 minutes 30 (réalisation : Marie Losier)
- Papal Broken Dance, 2009, filmé avec une camera 16mm, couleur, 6 minutes (réalisation : Marie Losier)
- L'Oiseau de la Nuit, 2015, filmé avec une camera 16mm, couleur, 20 minutes (réalisation : Marie Losier)
- Le Village, Arit, 2022, 5 minutes 44 (réalisation : Bertrand Belin)

Salle 3

Dans cette dernière salle, les portraits filmés cèdent la place aux portraits dessinés au monotype (noir et blanc) et à l'aquarelle (couleurs) de figures d'artistes qui l'ont inspirée, épaulée et accompagnée, et avec lesquelles elle a noué une relation d'amitié.

Comme dans son installation *Mary Go Round* (2024) exposée dans la première salle, Marie Losier expérimente depuis quelques années la technique du monotype à la peinture à l'huile noire sur feuille de riz, à laquelle elle a été initiée par le peintre Peter Hristoff devenu son mentor et ami proche. En découlent des portraits frontaux puissants, organiques et expressifs, jouant entre l'opacité de la peinture à l'huile et la transparence de la fragile feuille de riz, qui rappelle à la fois la pellicule argentique du 16 mm et la peau.

En contrepoint, des portraits au crayon et à l'aquarelle, aux couleurs pastel douces, mettent en scène des personnages baignés dans une atmosphère à la fois fantastique et érotique. Ces portraits en pied au format paysage, issus d'un assemblage de dessins, respectent tous un protocole précis : chaque personne est photographiée allongée dans un canapé et associée à un objet qui lui est cher.

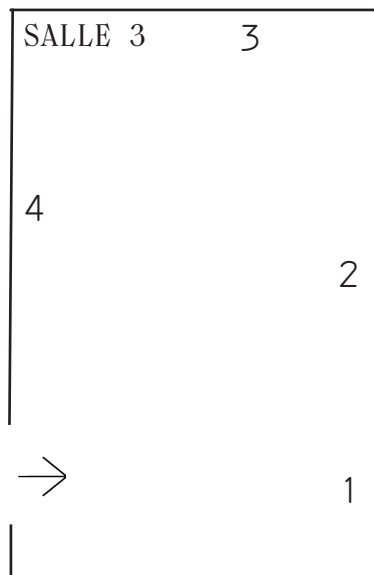

1. Marie Losier, Gloopie au paradis (Ben Russell), 2023, aquarelle et crayon sur papier aquarelle, 57,5 x 82,5 cm
2. Simon et le loup (Simon Fravega), 2023, aquarelle et crayon sur papier aquarelle, 65,5 x 66,5 cm
3. De haut en bas et de gauche à droite :
Marie Losier, Joao Pedro Rodriges (2017) et Elina Lowensohn (2019), peinture à l'huile sur papier de riz, 97,4 x 66 cm et 98 x 65 cm
Marie Losier, Eros et pathos, 2023, aquarelle et crayon sur papier aquarelle et collage, 58 x 100 cm
4. De haut en bas et de gauche à droite :
Marie Losier, Tito et Florencia, 2019, peinture à l'huile sur papier de riz, 97 x 66 cm
Marie Losier, Lolo Lollipop (Elg/Laurent Gerard) (2023) et Antoine dans les étoiles (Antoine Barraud) (2023), aquarelle et crayon sur papier aquarelle, 48 x 68,5 cm et 47,5 x 74 cm

Calendrier

Projection du film Felix in Wonderland + courts métrages de Marie Losier

Séance animée par Sing Sing en présence de la cinéaste
dans le cadre du ciné-club Émergence Cinéma Le Monaco, Thiers
VENDREDI 18 OCTOBRE À 20:30 Durée: 1h10. Tarif: 5,70€.

Vernissage public des expositions + Concert Action Patate de Arlt + Restitution du compagnonnage de l'artiste Hanna Kokolo à la Matrice d'Entraignes

Au Creux de l'Enfer, site de l'usine du May
JEUDI 24 OCTOBRE À 19:00
NAVETTE GRATUITE
18:00 Départ de Clermont-Ferrand (Gare Routière Les Salins)
Réservation obligatoire: 04.73.80.26.56 ou info@creuxdelenfer.fr

Concerts en soirée

En partenariat avec l'association Atuba-Fuòc
avec Bazar Laqué (récital performatif)
Arlt (tour de chant à la bougie) + Marie Losier (mystères)
Salle Métro, Thiers
VENDREDI 25 OCTOBRE À 20:00 Tarif: 7€.

Un Samedi d'enfer 26 octobre

15:00 Visite commentée avec Marie Losier et Sophie Auger-Grappin
16:00 Atelier en famille avec Marie Losier
"Dessine-moi un maintenant", initiation au monotype. À partir de 5 ans.
Tarif: Prix libre. Gratuit pour les adhérents et leurs enfants.
Réservation obligatoire: 04.73.80.26.56 ou info@creuxdelenfer.fr

Un Samedi d'enfer 14 décembre

17:30 Apparition possiblement rocambolesque de Arlt
18:00 "Les Fables de La Cuvette": performance de Simon Fravega (+ invités)
19:00 "La Galerie du cartable": performance de David Legrand
dans la vieille ville à la tombée de la nuit Chutes de météores (sous réserves)
Tarif: Prix libre. Gratuit pour les adhérents et leurs enfants.
Réservation: 04.73.80.26.56 ou info@creuxdelenfer.fr

Visites commentées des expositions

Les premiers samedis du mois à 15:00
SAMEDI 2 NOVEMBRE
SAMEDI 7 DÉCEMBRE
SAMEDI 4 JANVIER
Tarif: Prix libre. Gratuit pour les moins de 18 ans et les adhérents.
Réservation: 04.73.80.26.56 ou info@creuxdelenfer.fr

Visites en famille

MERCREDI 30 OCTOBRE À 10:30
JEUDI 2 JANVIER À 10:30
À partir de 5 ans. Tarif: Prix libre.
Gratuit pour les adhérents et leurs enfants.
Réservation: 04.73.80.26.56 ou info@creuxdelenfer.fr

Éruptions furtives et aléatoires d'Eloïse Decazes

Pendant le temps d'exposition
dans l'espace des Hauts de Turnepenche

Au Creux de l'Enfer · Site de l'usine du May

Kino Volcano
Marie Losier

Les Hauts de Turnepenche
Arlt

Expositions du 25 octobre 2024 au 19 janvier 2025
Du mercredi au dimanche de 14h à 18h
Entrée libre et gratuite

Le Creux de l'Enfer
Centre d'art contemporain
d'intérêt national
83-85, avenue Joseph Claussat
63300 Thiers

Tél: 04.73.80.26.56
info@creuxdelenfer.fr
www.creuxdelenfer.fr

Facebook: Le Creux de l'enfer
Instagram: @creuxdelenfer
Linkedin: Le Creux de l'Enfer
X: @leCreuxdelenfer
YouTube: Le Creux de l'enfer

Marie Losier est représentée par la Galerie Anne Barrault, co-productrice de l'exposition *Kino Volcano*, en résonance avec la 17e Biennale de Lyon – Art contemporain.

Le travail de Marie Losier exposé à Thiers
fera ensuite l'objet d'une exposition intitulée *Hooky Wooky* à Antre Peaux,
centre d'art Transpalette à Bourges du 22 février au 27 avril 2025.

L'album *Turnetable* de Arlt a été produit par le label discographique indépendant *Objet Disque*.



Le Creux de l'enfer est un centre d'art contemporain d'intérêt national
membre d'AC//RA Art contemporain en Auvergne-Rhône-Alpes,
et de d.c.a. / Association française de développement des centres d'art.